

あいちの印刷

1

2023.1
No.614



熊野速玉大社（和歌山県新宮市）

もくじ

- 巻頭言「新年のご挨拶」 3
- 国家検定「技能検定」へのチャレンジ
令和3年度全国の実施状況 4
- お知らせ
職長などの安全衛生教育が義務化 5
- 愛印工組 12月期理事会 6
- 愛印工組 新入社員研修会のご案内 8
- 愛知県印刷工業組合の組合員・賛助会員限定
ガソリンカードサービスのご案内 9
- IGAS2022]開幕
218社1875小間に最新鋭機器 10
- 愛印工組/労務・新人教育委員会
新入社員研修に活用 大変お得な助成金説明会 12
- 愛印工組・而立会共催セミナー
「カセギスキル」:成約率98%の秘訣 13
- 第59回光文堂新春機材展開催
「Print Doors2023」 14
- 全印工連・CSR認定
第40期ワンスター認定募集中 14
- 編集だより 14

人に 社会に 想いを カタチに

愛知県印刷工業組合

FUJIFILM
Value from Innovation

成長は、「省資源」から。

もっと強く、もっと付加価値の高い印刷ビジネスを実現するために
富士フィルムは提案します—— 成長は、「省資源」から。

材料・工数・水・エネルギー・排出、

これまでの「コスト」を減らし利益に還元。

製版・印刷工程を軸にした、

独自のソリューション「FUJIFILM SUPERIA」が

あなたの会社をどこよりも強いものへ変えていきます。

**FFGSは、戦略的『省資源』で、
トータルコストダウンを支援いたします。**

FUJIFILM

「減らす」がつくる、クオリティ

SUPERIA

富士フィルム グローバルグラフィックシステムズ株式会社 中部支社 〒460-8404 名古屋市中区栄一丁目12番17号 富士フィルム名古屋ビル 052(201)8171 ホームページ <http://ffgs.fujifilm.co.jp>

RMGT970が
あなたの**SDGs**を
アシスト
Assist



人に優しい



地球に優しい



経営に優しい



RMGT 970 モデルは、オペレーターフレンドリーなユーザーインターフェースや作業負担を軽減する自動化 / 省力化機能をはじめ、損紙の削減や電力消費量低減によって省資源 / 省エネルギーに配慮した、人に地球に優しい印刷機です。さらに菊全判ジャストサイズによるコストメリットはもちろん、生産性や印刷物の付加価値を高める各種オプション機能も充実した、経営にも優しい印刷機です。

RMGT 970 モデルは、SDGs に取り組み、サステナブルな成長を目指すあなたの会社を強力にアシストします。

RMGT リョービMHIグラフィックテクノロジー株式会社

<https://www.ryobi-group.co.jp/graphic/>

SCシリーズ断裁機 登場。

効率と安全性が更に進化。ナイフとバックゲージの速度が向上し、クランプ上昇安全機能を搭載。AIとの連携(オプション)も可能です。※eRCシリーズ断裁機との比較。写真はオプション仕様。

SC
100Z 115Z
137Z
SERIES SCシリーズ断裁機

Safety *Smart*
Speedy

ITOTEC

CIP4
Standard

CIP4に対応
(オプション)



最大断裁幅 1030mm
SC-100Z



最大断裁幅 1370mm
SC-137Z

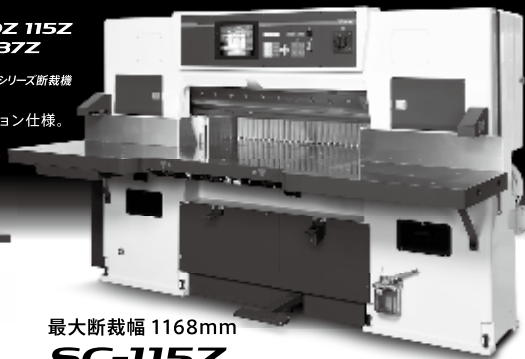

最大断裁幅 1168mm
SC-115Z

ITOTEC
イトテック株式会社

製品や機能の詳細など、お気軽にお問い合わせください。

<https://www.itotec.co.jp>
e-mail info@itotec.co.jp

本社 〒484-0912 愛知県犬山市舟田10-4 TEL 0568-67-5311 FAX 0568-68-0495
[支店、営業所、サービスセンター] 東京・大阪・四国・福岡・札幌・新潟・仙台

巻頭言

「新年のご挨拶」

理事長 鳥原 久資

新年の幕開けにあたり、一言ごあいさつを申し上げます。

昨年は収束の見通せない新型コロナウイルス感染症に加え、ロシアのウクライナ侵攻と円安の影響により電気代や資材が高騰。デジタル化の進行による印刷物の減少に拍車がかかり、従来の印刷産業の延長上だけでは立ちいかないことを思い知らされた一年でした。

そうした厳しい状況で開催された「全印工連フォーラム」「CSR サミット」は、久しぶりの全国規模のリアル開催となり、みらいを創り上げていく業界の熱い思いを共有できました。特に地元愛知での開催は、改めて愛知県工組各企業の底力を実感できる機会となりました。

さて、みらい創造に欠かせないDX(デジタルトランスフォーメーション)「DX-PLAT」が今年から実運用となります。具体的な成果や新たなビジネスモデルによる需要の掘り起こしが期待されます。一方で課題も明らかになり、業界の目指すDXが明確になりますので、この動向にはぜひ注視してください。

また、明日を担う社員づくりの為に検定や教育は不可欠です。全印工連の教育動画「印カレ」はコンテンツもさらに充実。全国的にも評価の高い当組合の研修や検定も、組合企業の目線に立った学

びの場も積極的に提供してまいりますのでぜひご利用ください。

ところで、自身が組合事業に関わり感じているのは、これほど豊富なメニューとサービスがありながら、メリットを十分に伝えきれていないことです。新たなみらい創りに寄与するために、多くの組合企業にご利用いただけるような発信に努めてまいります。

そのためには運用していく資金が必要です。アドビライセンスプログラムは全印工連が誇る組合事業です。金額だけではなく関係するセミナーも特別に用意され、間違いなく大きな導入メリットとなります。また組合加入のメリットに欠かせない共済事業も、安価な掛け金で大きな保障です。ぜひご利用いただき組合の収益源としてのバックアップもお願いします

お客様に喜んでいただける情報発信は、印刷産業の形が変化しても、業界が長く培ってきた強みです。ただこの強みをより磨くためには、一社一個人だけでは限界があり、情報収集の環境は必須です。混んとした時代だからこそ、よりメリットを感じるサービスを提供して参ります。入っていて良かったと思っていただけるよう、「みらい創造」の一助に努めて参ります。

最後になりましたが、2023年が実りある一年となりますことを祈念いたしまして、新年のご挨拶とさせていただきます。

 **KONICA MINOLTA**

お客様の可能性を引き出す印刷現場での働き方改革をご提案します。



※写真はC4080にオプションを装着したものです。

コニカミナolta ジャパン株式会社
プロフェッショナルプリント事業部 西日本営業統括部 営業4部

〒460-0008 愛知県名古屋市中区栄2-9-15
三井住友海上しらかわビル11F TEL.052-229-4624

共に印刷の未来を創る
つながるプリントラボ
<https://www.konicaminolta.jp/pr/printlab>



□国家検定「技能検定」へのチャレンジ

令和3年度 全国の実施状況

■技能士に新たに37万人が合格

■印刷関連ではプリプレス62人、印刷445人、製本444人、計951人が誕生

毎年行なわれている国家検定制度に「技能検定」がある。この制度は、昭和34年に実施されて以来、年々内容に充実が図られ、令和4年8月現在で130職種（都道府県が実施する職種110職種、指定試験機関が実施する職種20職種）についての技能検定が行なわれている。ちなみに平成3年度の技能試験合格者は37万人を超え、実施開始から延べ800万人の技能士が誕生し、それぞれの職種において活躍している。技能士は、

「技能検定」実施状況の概要

厚生労働省の発表によると、令和3年度技能検定の受検申請者数は97万2,416人、合格者数は36万8,036人（合格率37.8%）となった。技能検定は、働く上で身に付けるべき、または、必要とされる技能の程度を国が証明するとあって、アプローチする人は年々多くなっている。また、実施職種も時代のニーズに合わせ、130種類にまで増えている。そして、この検定に合格した人だけが「技能士」の称号を名乗ることができる。ちなみに、令和3年度の技能検定において、印刷関連におけるプリプレス・印刷・製本の3業種では951人の技能士が誕生している。以下、具体的にみる。

●受検申請者数は97万2,416人、令和元年度の87万1,451人と比べ10万965人（11.6%）が増加している。このうち合格者数は36万8,036人、令和元年度比4,303人（1.2%）増加した。ただ、合格率は37.8%で、令和元年度の41.7%から約4%減少している。

●昭和34年の制度創設当初からの合格者数の累計は800万5,382人となっている。

●職種別で最も受検申請者数が多いのがファイナンシャル・プランニングで61万9,650人、合格者数は20万8,484人になっている（※）。等級別で最も受検申請者数が多いのは、2級（中級相当）で39万241人になる。

【等級別の状況】

●特級（管理職または監督者に必要な技能及び知識）の受検申請者数4,825人、合格者数1,993人（合格率41.3%）。

●1級（上級の技能労働者に必要な技能及び知識）の受検申請者数100,543人、合格者数30,086人（合格率29.9%）。

●2級（中級の技能労働者に必要な技能及び知識）の受検申請者数390,241人、合格者数111,227人（合格率28.5%）。

●3級（初級の技能労働者に必要な技能及び知識）の受検申請者数345,409人、合格者数173,410人（合格率50.2%）。

●単一等級（等級に区分していない職種で、1級相当の技能及び知識）の受検申請者数2,993人、合格者数1,584人（合格

各職種において「高い評価、を得ているとともに、自社内に技能士がいることで「対外的にも大きなプラス要因になっている」との声も聞かれる。いずれにしても技能士取得には大きな魅力がある。この程、厚生労働省から令和3年度「技能検定」の実施状況が公表されたので纏めてみた。併せて、国家検定「技能検定」の概要について取り上げたので、技能士へのチャレンジの参考していただければと思う。

率52.9%）。

●基礎級（技能実習生を対象とし、基本的な業務を遂行するために必要な技能及び知識）の受検申請者30,032人、合格者数26,375人（合格率87.8%）。

※随時2級（技能実習生を対象とし、中級の技能労働者に必要な技能及び知識）、随時3級（技能実習生を対象とし、初級の技能労働者に必要な技能及び知識）は省略。

【職種別】

職種別受検申請者数の推移から、プリプレス・印刷・製本3業種の受検申請者数と合格者数を見える。（ ）内は前年度の受検者数。

プリプレス受検申請者数112人（122人）、合格者数62人。印刷受検申請者数1,148人（906人）、合格者数445人。製本受検申請者数1,124人（1,404人）、合格者数444人。

技能検定試験実施概要（印刷関連）

印刷は「前期」、プリプレス・製本は「後期」

●都道府県職業能力開発協会が実施する技能検定は、職種により前期・後期に分かれて行なわれる。令和4年度の実施日程では、前期の試験案内は3月1日から始まり、申請受付、実技試験問題の公表、実技試験、学科試験、合格発表と続く。合格発表は9月30日に行なわれた。後期では、9月1日から案内が始まり、申請受付、実技試験問題の公表、実技試験と学科試験は令和5年2月まで続き、合格発表は令和5年3月10日になっている。

●印刷（オフセット印刷作業）は前期、プリプレス（DTP作業）、製本（製本作業）は後期になる。

●受検手数料は、都道府県職業能力開発協会が実施する職種では以下の料金になる。

学科試験受検手数料：3,100円

実技試験受検手数料：18,200円

●技能検定における試験の方法は、実技試験と学科試験により行なわれ、両方の試験に合格することが必要（実技試験が学科試験のどちらか片方のみ合格した場合は、次回以降で

不合格となった試験のみ受検し、合格することで技能士とされる。

●実技試験において、都道府県職業能力開発協会が実施する試験は、中央職業能力開発協会ホームページで事前に課題の概要が確認できる。※<https://www.javada.or.jp/>

●実技試験は、制限時間内に物の製作・組み立て・調整などを行なう試験になる。

●学科試験は、都道府県職業能力開発協会が実施するもので、真偽式と多肢択一式により出題され、それぞれ25問ずつ全50問（特級は多肢択一式のみ50問、3級は真偽式のみ30問）になる。

●受検資格については、必要な実務経験年数が定められているので、ホームページで確認を。

●試験の出題範囲は、都道府県職業能力開発協会が実施する職種の出題範囲は、ホームページで「試験基準」として公開している。

●試験の合否ラインは、100点を満点とし、実技試験は60点以上、学科試験は65点以上になる。

●試験時間は、都道府県職業能力開発協会が実施する職種では、学科試験については、特級2時間、1級、2級および単一等級は1時間40分、3級は1時間。実技試験については、職種・作業・等級によって異なる。

【参考】印刷（オフセット印刷）の実技試験

●1級＝多色オフセット印刷機を使用して、CTP刷版4版により4色刷りでコーテッドペーパーに印刷。試験時間＝自動



【ロゴマーク】合格した技能士が等級に応じて用いるマークと、技能検定制度に関わる企業・団体・個人などが使用できるマークがある。デザインは、「Global」「Ginou(技能)」の「G」をモチーフに、目の丸は「決意」と、整然と並ぶ姿は「正確なすり合わせ」「職人」「努力」「技術の蓄積」「等級」を表している。

刷版交換装置のない枚葉機を使用する場合、2色機3時間、4色機2時間30分。自動刷版交換装置のある枚葉機を使用する場合、2色機2時間、4色機1時間30分。

●2級＝多色オフセット印刷機を使用して、CTP刷版2版により2色刷りでコーテッドペーパーに印刷。試験時間＝自動刷版交換装置のない枚葉機を使用する場合、2時間15分。自動刷版交換装置のある枚葉機を使用する場合1時間15分。

●技能検定を受検するメリットとして、合格すれば、「技能士」を名乗ることができる（※名称独占のため技能検定の合格者以外は「技能士」を名乗ることはできない）。また、企業においては、「①若い技能者の習熟度を確かめる方法として有効、②高い技能を持つ技能士がいることで、製品の生産性向上や品質維持に役立つ、③企業内に能力評価制度がなくても、技能検定を活用することで代用できる、④技能士がいることにより、企業が高い技術力を持つ証明となり、顧客からの信頼を得られる」などがある。

●技能検定に関する情報は下記ホームページで。「技のとびら」<https://waza.mhlw.go.jp/>

お知らせ

職長などの安全衛生教育が義務化

4月から製本・印刷物加工業が対象業種に！12時間以上の受講が必要

労働安全衛生法施行令の一部改正により、令和5年4月1日から安全衛生教育の対象業種に、「新聞業、出版業、製本業および印刷物加工業」が追加され、該当業種の会社では、従業員規模に関わらず、職長などの安全衛生教育が義務化される。これは、対象業種の義務化に伴うもので、計12時間以上の安全衛生教育を行なう必要がある。

労働安全衛生法施行令の一部を改正する政令は、令和4年2月24日に公布された。改正により職長などに対する安全衛生教育の対象となる業種に、これまで除外されていた「食品製造業」と「新聞業、出版業、製本業および印刷物加工業」が追加された。令和5年4月1日から施行される。

追加の理由について、厚生労働省が都道府県労働局長にあてた通達の中で、「化学物質を取り扱う業種を追加するため」と説明している。

労働安全衛生法第60条では、「労働安全衛生法施行令第19条で定める業種で、新たに職務に就くことになった職長、その他、現場で直接労働者を指導・監督する者に対して、厚生労働省令で定める安全又は衛生のための教育を行わなければならない」と、計12時間以上の安全衛生教育の実施を義務付けている。

ここでいう職長とは、事業場によっては監督、班長など様々な名称で呼ばれ、いわば仕事を行なう上で、現場において指揮・命令をする人となる。役職は関係なく、経営者と従業員が2名などの少人数の事業所では、経営者本人が職長に該当するケースも発生する。

労働安全衛生規則第40条では、「職長などに対する教育」について、作業方法の決定及び労働者の配置、労働者に対する指導又は監督の方法、リスクアセスメントの実施、異常時などにおける措置、現場監督者として行なうべき労働災害防止活動などを定めている。事業場ごとに、最低1名は受講し、教育修了証の発行を受けなければならない。

仮に、安全衛生教育を実施せず、労働災害が発生したり、労働基準監督署の監査が行なわれた場合、行政処分を受ける可能性がある。

中央労働災害防止協会（中災防）中部安全衛生サービスセンターの資料によると、昨年度の「職長安全衛生教育」は2日間にわたる講習で、受講料19,800円となっている。受講料には、資料代、昼食代、消費税が含まれている。

※中部安全衛生サービスセンター：名古屋市熱田区白鳥1-4-19、TEL052-682-1731。

※愛知県印刷工業組合では「職長安全衛生教育」の令和5年度実施に向けて準備を進めています。

新入社員研修スケジュール決まる ポスターグランプリのテーマ 「おばけ」

「多彩な全印工連のメニュー活用を！」
鳥原理事長

愛印工組の12月期理事会が、12月12日午後4時より、名古屋・東桜のホテルオークラレストランで開催された。当日は、令和4年度決算見込み、各事業委員会活動状況報告、各支部活動状況報告が行なわれた。その中で、令和5年度の事業実施計画として、印刷会社の新入社員研修会、第14回ポスターグランプリの開催概要などが明らかにされた。出席者は24名。

冒頭、挨拶に立った鳥原理事長は次のように述べた。

「2022年を振り返ると、愛知では9月に大きな行事が2つあった。9月29日開催のCSRサミットは全国的にも大きな評価を得た。また翌日に開催した全印工連フォーラムは、3年ぶりに全国の仲間が愛知に集い開くことができた。300名を越える方が議論を交わし、懇親を深め無事に終えることができた。非常に多くの方々満足していただけたと思う。

一方でこの一年は、いろいろな形の値上げが経営を非常に圧迫している。今日の午前に名古屋商工会議所の新会頭である嶋尾正氏が来社されたのでいろいろな状況を説明した。その時、折角なので印刷業界の状況も話しをした。印刷の単月、累計ともに出荷高が2割減っていることを伝えながら、価格転嫁の現状、資材、電力などの高騰の中で非常に厳しい舵取りをしていることを伝えた。

全印工連もいろいろなメニューを用意している。事務局から情報を流しているが、そういう情報を是非使っていただきたい。使っていただくことで、皆さんが払っている組合費が活かせる。かなりリアルにタイミングよく、そして我々の状況に即したメニューを用意してくれている。是非、活用をお願いしたい。」

理事会は、鳥原理事長を議長に進められ、河原善高専務理事から令和4年度決算見込みが報告され承認された。続いて、各委員会事業の実施、計画報告が行なわれた。

【三役直轄事業】酒井良輔副理事長

第14回ポスターグランプリの募集テーマは「おばけ」。作品展は、令和5年10月31日～11月5日、愛知県美術館展示室E F。表彰式は、令和5年11月3日愛知芸術文化センターアートスペースAで開催などが報告された。

【教育委員会】加藤義章委員長

実施済み事業について、印刷営業講座、印刷営業技能審査認定試験。実施計画として、技能検定プリプレス技能職種DTP作業実技試験（令和5年1月28日）と同学科試験対策学習



12月期理事会のもよう挨拶をする
鳥原理事長(右)

会の開催が報告された。

【労務・新人教育委員会事業】山本芳弘委員長

実施済み事業として、永年勤続優良従業員表彰、助成金説明会の開催。実施計画事業として、令和5年度「印刷会社の新入社員研修会」について報告した。新入社員研修会開講日は4月4日「新入社員基礎研修(社会人基礎力)」からスタートし、5月25日「印刷人として知っておきたい印刷技術講座」までの2か月間にわたり、基礎知識を習得する。

【組織・共済委員会】北川毅委員長

継続事業として共済制度、全印工連特別ライセンスプログラムの加入促進。また11月21日愛知県会計局との意見交換が報告された。

【CSR・ブランディング委員会】竹倉幹雄委員長

実施済み事業について、中小企業経営者と学生との交流会。

【経営革新委員会】渡辺達也委員長

実施計画事業として、企業見学会を3月初旬に家具メーカー「飛騨産業(株)」を予定。

【青年部/名古屋而立会】代理として渡辺達也理事

実施済み事業の愛印工組と名古屋而立会共催セミナー「カセギスキル 成約率98%の秘訣」について報告。

次いで、各支部活動が紹介された。

また、各機関からの組合功労者表彰について報告がされ、以下の3氏が表彰された。

○愛知県中小企業団体中央会推薦、愛知県知事表彰(組合功労者):木村吉伸副理事長、荒川壮一副理事長。

○愛知県中小企業団体中央会会長表彰(組合功労者):堀裕史理事。

【お知らせ】

新たに3名の職員が採用された。加藤由佳理(契約職員)担当:労務・新人教育委員会、賦課金請求ほか。加藤靖子(契約職員)担当:教育委員会、共済保険ほか。荒木みゆき(パート)。

受賞者の功績内容



木村副理事長



荒川副理事長



堀理事

愛知県知事表彰

木村吉伸(木村紙商事㈱ 代表取締役)

平成24年5月理事に就任と同時に、経営革新委員長を務め企業経営に役立つ各種セミナーや企業見学会を企画し、平成26年5月からは、教育委員長を務め、技術系従業員の人材育成を目的として技能検定の実施や同検定学科試験の合格率向上のための試験対策学習会を開催するなど、組合事業の推進に寄与した功績は顕著である。更に平成28年5月から副理事長に就任し、労働安全衛生法に基づく、教育・指導・啓発や新入社員の人材育成に陣頭指揮を執ってきた。また、人格、見識とも他の模範となる者であり、その手腕は、組合員はもとより業界からも高く評価されている。

愛知県知事表彰

荒川壮一(㈱荒川印刷 代表取締役)

平成22年5月から2年間理事を務め、平成26年5月に再任と同時にブランディング委員長に就任。直ちに業界初となる印刷産業PRムービーの制作に取り組み、その浸透活動を積極的に行った。また、就職を控えた若者に印刷産業の魅力を伝えるため、学生との交流会や進路相談会などの場を活用して、業界のPR活動を行ったのをはじめ、ブランディングセミナーの開催、フェイスブックの活用をととして印刷産業のブランディング活動を積極的に展開し、社会に広く印刷産業の魅力を浸透させた功績は大きい。更に令和4年5月から副理事長に就任しCSR(企業の社会的責任)・ブランディング事業の推進に陣頭指揮を執っている。また、人格見識ともに卓越し、決断力、行動力は組合のみならず、業界で高く評価されている。

組合功労者

堀 裕史(㈱弘文 代表取締役)

平成26年5月に理事に就任と同時に、労務・新人教育委員長として、組合員事業所における労働安全衛生管理の向上に資する講習会や情報提供及び従業員の職務遂行意欲を向上させるための表彰事業を指導的立場で実施してきた。また、新入社員研修会を毎年4月から延べ20日以上にわたり独自のカリキュラムにより企画・立案・実施し業界の人材育成に寄与してきた。更に令和2年度からは、名南支部の支部長を務め、支部の運営・取りまとめに中心的な役割を果たしている。また、人格見識ともに卓越し、決断力、行動力は組合のみならず、業界で高く評価されている。

愛印協組・令和4年度12月期理事会

テナント、駐車場も満杯で安泰
心配は業界の先行き

愛知県印刷協同組合(細井俊男理事長)の令和4年12月期理事会が12月12日午後5時30分よりホテルオークラレストラン名古屋において開かれた。

席上、細井理事長は、「協同組合はあまり活動がないが、テナントも駐車場も満杯で、将来的な建物の老朽化へのテコ入れ等は必要になってくるが安泰である。ただ、なかなか業界が思わしくない。先に開かれたIGAS2022においても若干規模は縮小しており、この先どうなっていくのか非常に不安である。しかし、我々はその中でどう知恵を絞っていくかである。鳥原理事長が工業組合の舵取りをして動いていただいているので安心ではあるが、業界が少しでも回復するよう、今後とも皆様方のご協力をいただきながら頑張っていきたい。



挨拶する細井理事長

四六半裁 OLIVER 480SD/SDP

LED-UV搭載

究極まで追求した
最新テクノロジーを随所に採用し、
更なる高品質・高生産性を実現。

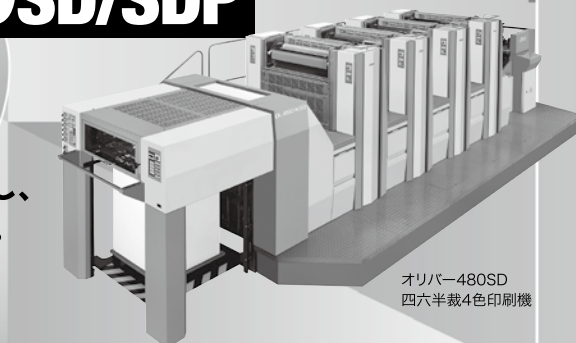

オリバー480SD
四六半裁4色印刷機

大好評! オリバーSD/SDPシリーズ 菊半裁・四六半裁・菊全判の3機種

最高の製品をお届けすることで、
お客様の満足をお約束します

Sakurai
株式会社 桜井クラフツシステムズ
<http://www.sakurai-gs.co.jp>

本 社
〒135-0032 東京都江東区福住2-2-9
TEL.(03) 3643-1131(代) FAX.(03) 3643-1138

中部営業所
〒501-3733 岐阜県美濃市3951
TEL.(0575) 35-2551(代) FAX.(0575) 35-2881

大阪営業所
〒532-0012 大阪市淀川区木川東3-1-31
TEL.(06) 6308-6651(代) FAX.(06) 6308-6679

九州営業所
〒810-0001 福岡市中央区天神5-5-8
TEL.(092) 741-2672(代) FAX.(092) 741-2670

岐阜工場
〒501-3733 岐阜県美濃市3951
TEL.(0575) 33-1260(代) FAX.(0575) 33-3146



印刷会社の新入社員研修会/4月4日スタート

共通コース①、②、③/営業コース④/制作コース⑤/製造コース⑥

社会人としての基礎研修から

印刷営業・制作・印刷技術講座まで

愛知県印刷工業組合(労務・新人教育委員会:山本芳弘委員長)では、2023年度「印刷会社の新入社員研修会」を4月4日～5月25日までの2か月間にわたり開催します。研修内容は印刷人、社会人としての基礎知識を始め、営業・製作・製造各分野において活躍できる人材の育成を目指し、4コース10講座が用意されています。いずれの講座も経験豊富なベテラン講師が担当します。

【4コース10講座の内容】

■共通コース①/②/③

共通コース①/②では、社会人に求められる能力、マナー、印刷に関する基礎知識などについて学びます。①では、新入社員基礎研修(社会人基礎力)、コミュニケーションスキルセミナー。②では、印刷に関する基礎知識とデザイン、印刷現場における品質管理・5S、印刷業界人として知っておくべき印刷料金の基礎知識と企画、多種多様な印刷と加工。そして③では、これからの印刷業界などで構成されています。中でも、これからの印刷業界の講座では、印刷とWebの連携、MUD、SDGsについて、インターネット広告、印刷会社が挑む動画制作など、最新の知識・技術を習得します。

■営業コース④

営業コースでは、印刷会社の営業マンとして必要な基礎知識を習得します。営業の真の目的から顧客の問題解決まで学びます。特に、デジタルメディアと印刷に強くなるために、印刷と文字、文字組版の知識、Webと電子書籍、デジタルメディア活用の提案、企画立案とマーケティングの基礎、印刷トラブル対策と著作権などが含まれています。



昨年度の会場

■制作コース⑤

制作コースでは、印刷会社の制作担当者のためのDTP基礎実践として、必要な知識を習得します。プリプレスの基礎ではAdobe Photoshop CC、印刷の基礎とDTPの基礎ではAdobe Illustrator CC、印刷の実務ではAdobe InDesign CCによる演習が主になります。

■製造コース⑥

印刷会社の現場に携わる社員として、知っておきたい基本的なことがレクチャーされます。はじめての印刷機、印刷工程での専門用語、安全管理教育と共に、実際に工場見学を行いません。そこで実際の仕事の流れ、現場での注意点・初歩的なノウハウ、さらに、印刷現場で起こりやすい間違っ印刷、印刷工程での品質管理などを学びます。

研修会は誰でも参加可能

講座の途中からの選択も可能

主催する愛印工組では、「新入社員研修は毎回充実した内容が好評を得ており、多くの受講生が参加しています。この研修会は、印刷業界全体のレベルアップを図ることを目的としており、愛印工組の組合員のみならず、関連業界の新入社員研修にも利用できるよう門戸を広げています。また、全講座に参加する必要はなく、興味のある講座のみの参加も可能ですので、ぜひ参加して下さい」と呼び掛けています。

新入社員研修は、幅広く誰でも参加できるのが特色になっていますが、新型コロナウイルス感染症の影響で、各講座の定員は「会場の収容人数」の半分以下で設営します。

この新入社員研修会では、人材育成に取り組む事業主の支援策として「人材開発支援助成金」制度の活用ができます。活用には、事業主自ら手続きを行なう必要がありますが、研修に参加する社員の賃金助成と参加に要する費用の助成が得られますので、是非、活用されることをお奨めします。

なお、カリキュラムの日程、講師、受講料などは、次号において詳細します。

【問い合わせ先】

愛知県印刷工業組合
〒461-0001名古屋市中区泉1-20-12メディアージュ愛知
TEL052-962-5771 FAX052-951-0569
<https://www.ai-in-ko.or.jp>

愛知県印刷工業組合の組合員・賛助会員限定 ガソリンカードサービスのご案内

この度、愛知県印刷工業組合は、一般社団法人豊受と【ガソリンカードサービス】の提携をいたしました。少しでも燃料費の削減にお役立ていただけますと幸いです。

お申込みいただけます場合は、本誌に同封しておりますチラシ裏面の加入申込書に必要事項をご記入のうえ、FAXしてください。後日、担当の杉浦様よりご連絡させていただきます。

お世話になっております。一般社団法人豊受の杉浦と申します。
早速ですが、協同組合様・事業組合様・協会様向けガソリンカードサービスのご提案をさせていただきます。

御社のガソリンカード損してませんか？

最近、コロナによって固定費を削減したいというお声を地元の中小企業様からお聞きしております。何かできないかなという事で

- ①無料でご登録できる。
- ②ガソリン代が抑えられる。
- ③1リッターあたり1円が組合にペイバックされる。



協同組合様・事業組合様向けガソリンカードサービスを始めました。

今まで活用していたガソリンのお支払い(売掛払い)をこちらのカードに切り替えるだけ。

現在までに約4,000枚弱のカードを、組合様を通じて各組合加入企業様にご利用頂いております。

神奈川県電気工事業工業組合様・東京都管工事工業協同組合様などではすでに年間100万円近く金額がペイバックされており、驚きの声をいただいております。

弊社ガソリンカードでの9月のガソリン料金(売掛料金)を記載いたします。
御社・御組合のガソリン代金と比較し、「安い!」と感じられましたらぜひ組合員企業様の経費削減と、組合様の活動資金の充当にご活用くださいませ!

【御社の給油価格と比較をお願いいたします】

2022年9月の
給油売掛価格
(税込価格)

レギュラーガソリン	166.2円/L
ハイオクガソリン	177.2円/L
軽油	140.6円/L

よろしくお願いたします。

詳しくはHPをご覧ください。 <https://oilyasui.com>

ご不明点がございましたら下記までお気軽にご連絡ください。

070-5341-8778 (担当・杉浦)

よろしくご検討のほどお願い申し上げます。最後までご覧いただきありがとうございます。

杉浦雅人 携帯電話 090 (3959) 5600

一般社団法人 豊受 理事長【法人ガソリンカード販売】 <http://toyouke-japan.com/oil/>
大阪府中小企業青年中央会 会長 大阪府中小企業青年中央会 (chuokai-osaka.com)
全国中小企業青年中央会 平成14年度~平成19年度 3期6年間 会長

一般社団法人豊受：大阪本社 〒561-0881 大阪府豊中市中桜塚2丁目28-3-401
TEL 070 (5341) 8778 FAX 03 (6432) 5783

一般社団法人豊受：東京事務所 〒108-0074 東京都港区高輪2丁目15-11 高輪ホワイトマンション1006
TEL 03 (6447) 7487 FAX 03 (6432) 5783 e-mail:tokyo@f-sl.co.jp



■「IGAS2022」開幕

**218社1875小間に最新鋭機器
5日間、活発なビジネス交流を展開**

日本印刷産業機械工業会（日印機工、森澤彰彦会長）とプリプレス&デジタルプリンティング機材協議会（プリデジ、辻重紀会長）の主催による「IGAS2022（国際総合印刷テクノロジー&ソリューション展）」が11月24日から28日までの5日間、東京・有明の東京ビッグサイト東展示棟で開催された。4年ぶりの開催となった今回のテーマは、「Venture into the innovation ~新たなイノベーションへの挑戦~」を掲げ、218社1875小間の規模で、印刷に関連する最新技術やサービスの提案が行なわれた。会期中3万3078人が来場した。

IGAS2022の開幕を告げるオープニングセレモニーは、初日、東5ホール前で行なわれ、関連省庁からの来賓や印刷関連団体の代表などが出席。冒頭、主催者を代表して森澤会長が挨拶、次いで、来賓を代表して経済産業省製造産業局産業機械課安田篤課長、一般社団法人日本印刷産業連合会北島義斉会長が祝辞を述べた。その後、主催者、来賓によるテープカットが行なわれIGAS2022が開幕した。

会期中は、スペシャルナビゲーターにフリーアナウンサーの大橋未歩さんによるIGAS2022の見どころやイベントの紹介、トップインタビューなどを生配信する「IGAS LIVE TV」が行なわれたほか、ツアーコンダクターと共に会場を回る見学ツアーも開催された。また、未来の印刷工場の在り方を提案するSMART FACTORY Z ONEもオープン、さらに20以上のセッションによる情報が提供された。

218社1875小間で展開された会場では、印刷に関連する最新鋭の機材・技術・サービスの提案が行なわれ、5日間、活発なビジネス交流に華が咲いた。

また、会期中の来場者数は、3万3078人、海外からは2963人が訪れた。
（写真でIGAS2022の会場を紹介）

●日印機工森澤彰彦会長の挨拶

「今回のIGAS2022は、218社1875小間の規模で、東京ビッグサイト東展示棟の5つのホールを使用しての開催になる。IGASは日本における印刷産業界の総合的な一大イベントであり、厳しい状況下ではあるが復活のシンボルとして、皆様の期待に応えていきたい。会場では、最新鋭の機材・技術・サービスの提案を通じ、活発なビジネス交流の場を提供することにより、印刷産業界の発展に寄与し、出展社、来場者双方のビジネス拡大に貢献したい。」

●経済産業省安田篤課長の挨拶

「IGAS2022は、『Venture into the innovation 新たなイノベーションへの挑戦』をテーマに、最新のテクノロジーとソリューションが提案されていると伺っている。未来の競争力につながる最新のイノベーション、そして最新技術による生産性の向上、さらには、多様なユーザーにも対応する機器を一堂に揃え、まさに未来の印刷を大きく発展させる可能性を秘めた展示会と認識している。展示会を契機として新たな飛躍発展されることを期待している。」

●日印産連北島義斉会長の挨拶

「印刷業界最大のイベントIGAS2022が4年ぶりに盛大に開催され、出展企業各社から最先端技術や製品、サービスが勢揃いしていると伺っている。私も日印産連も4つのコンクールの入賞作品を展示するJPEXブースと日印産連会員10団体が連携したコラボ展示ブースを出展している。コラボ展示では、技術大学の学生による斬新なアイデアを会員団体の加盟会社の多様な印刷、加工技術を駆使して形にした作品を展示している。印刷産業の未来に向けた情報発信をしているので、是非ご覧いただきたい。」



主催者、来賓によるテープカットでIGAS2022がオープン

盛功社の創業は1889年。2018年に130周年を迎えました。
3世紀にわたるご愛顧をいしずえとして
新たな未来へ羽ばたきます。

●印刷機械 ●製版機械 ●製本機械
●DTP関連機 ●印刷諸材料

株式会社 **盛功社**
〒461-0014 名古屋市東区榑木町3丁目17番地
TEL 052-932-5611 FAX 052-931-0280
http://seikosha-net.jp/

**PUR製本始めました
是非ご利用ください**

データから印刷・製本・発送まで
自社一貫体制でお引き受けします

大日印刷株式会社

☎0564-62-8461(代)
FAX 0564-62-8463

大日印刷 検索



デジタル技術の華が咲く会場
人手不足解消にロボットが活躍

注目の後加工機器も多数出揃う
多品種少量生産への対応も！

デモンストレーションは
多くの見学者で賑わう



【上段から】光文堂、桜井グラフィックシステムズ、コニカミノルタジャパン、リョービ MHI グラフィックテクノロジー

【上段から】キングコーポレーション、モリサワ、ウエノ

【上段から】イトーテック、小森コーポレーション、メイセイプリント、富士フイルムグローバルグラフィックシステムズ

「紙の匠」
meikami
メイカミ

〒461-0018名古屋市長区主税町4-83
名古屋紙商事株式会社
TEL:052-931-2221
FAX:052-932-1418

創造を超えるデザイン、
心に残る印刷。

デザイン～印刷まで
トータルサポート

お気軽にお問合せ下さい。

カラー印刷全般

株式会社 プロスペック
〒453-0855
名古屋市中村区烏森町6丁目108番地
TEL(052)482-3117(代表)
FAX(052)482-3118

info@ps-prospec.co.jp https://www.ps-prospec.co.jp/

新入社員研修に活用 大変お得な助成金説明会

助成金の申請方法を伝授

メディアージュ愛知で開かれた助成金説明会

愛印工組の労務・新人教育委員会（山本芳弘委員長）は、11月22日午後3時より、名古屋・高岳のメディアージュ愛知（愛知県印刷会館）3階会議室で、「新入社員研修に活用できる大変お得な助成金説明会」を開催した。説明会は、愛知労働局「あいち雇用助成室」野澤利治事業主支援アドバイザーによる「助成制度の概要説明」と労務・新人教育委員会堀裕史委員による「申請書の手順」の2部構成で行なわれた。受講者は11名。



■第1部「助成金制度の概要」

講師：野澤愛知労働局事業主支援アドバイザー

人材開発支援助成金は、「事業主が雇用する労働者に対して、職務に関連した専門的な知識及び技能の習得をさせるための職業訓練などを実施した場合に、訓練経費や訓練期間中の賃金の一部を助成する制度」になる。この助成金を利用しやすくするため昨年10月に制度の見直しが行なわれた。

人材育成に取り組むことにより、「従業員のキャリア形成や能力アップは勿論のこと、従業員の職場定着促進、ひいては、安定的な企業運営にも繋がっていく」と、積極的な活用を呼び掛けている。

助成金の内容が令和3年度と4年度で、「大臣認定の関係では大きく3つ変わっているので最新のものを入手する必要がある」とアドバイス。そして変更された点について、「1つ目は、大臣認定申請書の認定する人が厚生労働大臣から都道府県労働局長になった。2つ目は、教育訓練カリキュラムにはOff-JT、OJTとも時系列で記入する。3つ目は、大臣認定はできるだけ人数分出す。最低でも新卒と既卒、大卒と高卒は分け、また、Off-JT、OJTの日程や中身が異なるものも分ける。受講者個別の大臣認定申請が一番いい」という。

人材開発支援助成金では、OJTは「定額20万円」になった。この20万円の助成金を受けるには、「大臣認定申請のOJT時

間の全体の8割以上受講していることが必要」となる。また、OJT実施状況報告書の書式も大幅に変わっており、「OJT実施報告書は訓練終了後速やかに手書きし、感想が同じようなもの、同じ間違いのあるものは不可になりやすい」と指摘。さらに、「OJT訓練担当者の出勤時刻がわかる出勤簿を出す。訓練が4月から9月であれば、担当していない月も含め訓練担当者全員が4月から9月までの出勤簿を提出する」など、昨年より大幅に変更されている点が強調された。

※最新の「人材開発支援助成金」は厚生労働省ホームページから入手可能。[人材開発支援助成金](#) [厚生労働省](#)で検索

※愛知労働局「あいち雇用助成室」TEL052-688-5758

■第2部「助成金申請の手順」

講師：堀 労務・新人教育委員

助成金申請の必要事項、書き方、提出書類、注意すべきことなどをわかりやすく解説。また、各年度で大きく異なる「大臣認定申請の提出書類」の出力物とデータが配布された。

申請前の準備として次の点が挙げられた。

- ①社員代表を決めておく：組合があれば組合の代表者。
- ②職業能力開発推進者の選任：企業内で職業能力開発を円滑にかつ効果的に推進する中心的な担当者。労務・人事・総務担当の部課長が望ましいが規定はない。
- ③事業内職業能力開発計画の作成：定期的なキャリアコンサルティングの実施（対象期間を明記）。
- ④新入社員の採用決定：2023年採用の場合は、12月の初旬までに配属を決定しておくことが望ましい。新入社員の訓練は4月1日からが一般的。訓練期間は6ヶ月から2年以内。6か月から1年がお勧めである。

申請は3回必要。1回目は、大臣認定の手続き：①実施計画認定申請書、②実践型人材養成システム実施計画書、③教育訓練カリキュラム、④ジョブカード、⑤提出書類の確認シート、⑥その他。2回目は、訓練実施の1か月前までに訓練実施



講師を務めた野澤氏



講師を務めた堀委員

「カセギスキル」：成約率98%の秘訣

営業が変われば、業績は変わる

愛印工組と名古屋而立会（若園俊介会長）の共催セミナーが、11月18日ウインクあいち（愛知県産業労働センター）とWebによるハイブリッドで開催された。講師に㈱HIROWAの和田裕美代表を迎え、「カセギスキル～成約率98%の秘訣～」をテーマに、売れる、選ばれ続ける秘訣を学んだ。

セミナーに先立ち挨拶した鳥原理事長は「先が見えない経済状況、特に印刷業界は先が見えない厳しい中で仕事をしている。この時代、一番大切なことは人と人とのコミュニケーションである。どうしたら顧客に喜んでもらえるか、顧客の心に寄り添ったやり方が大事である。今回のセミナーは非常に最適だと思う。今日の学びを明日以降に活かしていただきたい」と述べた。次いで、セミナーに移った。

□和田裕美講師は、外資系教育会社に入社後、プレゼンしたお客様の98%から契約をもらうという「ファンづくり」の営業スタイルを構築し、日本でトップ、世界142か国中2位の成績を収める。そして2万人に一人の難関を突破し、女性初、最年少で支社長に就任。しかし、同社の日本撤退に伴いすべてを失うが「売れて好かれて稼げる、人を育成するコンサルタントとして独立。18年間多くの人や企業をサポート。1,500人規模のイベント・講演会を累計3,000回、和田式を受講生は30万人超、陽転思考を広める陽転エデュケーターは100人にのぼる。

□和田講師は、これからの本当の営業に関し、「人の役に立つこと、人を幸せにすること」を挙げる。そして、ファンベース（顧客）に触れ、「①ファン20%が80%の売り上げを支えているという事実、②人口急減、ウルトラ高齢化などの未来に向けてのファンづくり、③情報は「信頼」できるだけ知っている人から」とした。だから「ファンに支持され愛されて選ばれ続けることがこれからの『セールス。』と断言。「会社も商品も自分も愛すること」。

□売れる・選ばれる営業の秘訣について、「①相手がワクワクする話し方ができ好かれる、②決断力があって人の背中を押せる、③人から好かれてファンができる、④お金を稼ぐことができ人を幸せにする、⑤リーダーになっても勝ち続けるチームが作れる」を挙げ、営業マンが心得るべき点を解説



講師：和田裕美
㈱HIROWA代表取締役

した。

□消費者がある特定の企業を嫌う理由について、「製品やサービスに問題があるというより、その会社の特定の人に、すごく不愉快な思いをさせられた経験があるから」といい、「こうした人が圧倒的に多い」とも。

□何故あの人からもう一度買いたいと思ったのか、同じ商品、同じ顧客でも結果が違うのは、「印象」にあるという。「印象が大事で、第一印象は笑顔を5秒以上キープし、声のトーンを明るく、自分自身のトーンを上げる」といい、「自分自身のトーンが下がるとお客様がイニシアチブを持ってしまふ」からと指摘する。

□気持ちをネガティブにしない訓練として、一度「よかったとしてみる」。例えば、「辛い言葉をいわれてよかった／上司とそりが合わなくてよかった／価値観の違う人がいてよかった／忙しくてよかった／面倒な部下がいてよかった／失ってよかった／負けてよかった」、それは何故か、自問自答してみる。ネガティブな考えをポジティブに持っていく「陽転思考を身に付けよう」と、営業マンが心得るべきことが伝授された。

□「新規顧客より既存顧客の深堀が重要」という。新規顧客の開拓には「時間と費用」が掛かる。さらに、結論を先延ばしする顧客には、「何故、すぐに決めた方がよいかを説明し、わくわくする未来をイメージしてもらう」。そして大事なこととして、「契約は、顧客にとってはスタートになるので『売ったら終わり。』はやめる。ファンに愛され選ばれ続けるには、その後のフォローが重要」であるとした。

□今日の和田語録として、「売ることばかり考えないで、もっと自然に『いいものを伝えたい気持ち。』を大切にしたい。とっておきの自分の『いいもの発見。』を誰かに言いたくてわくわくするような感じ」が伝えられた。

【前ページへより】

計画届（訓練の実施内容）の申請。3回目は、訓練終了後2か月以内に、実際に行なった訓練資料を揃えて、助成金額の決定及び支給を受けるための支給申請を行なう。

そして、申請のための必要事項として、①申請担当者を明確に決めておく。②新入社員には訓練に入る前にしっかりと説明する（特にOJT訓練報告書）。③分からない事は愛知労働局の担当者に相談する。④様式は訓練実施計画届を提出した

年度のもの。

また、OJT実施状況報告書記入の注意事項は、①ボールペンで記入（シャープペン、パソコン、消えるボールペンはNG）。②ホワイトでの修正はNG、2本ラインで訂正印。③印鑑は、シャチハタはNG。④定時時間外（残業）の訓練は対象外。⑤休日等休んでいる日の訓練は対象外（タイムカードと報告書の整合性を確認しておく）。



「PrintDoors2023」ポスター

第59回光文堂新春機材展開催

「Print Doors2023」

印刷業界に新たな価値を提供
2日間は最新情報収集の絶好の場

愛印工組を始め岐阜・三重の各県工組など、多くの印刷関連団体が後援し、(株)光文堂が主催する「第59回光文堂新春機材展 PrintDoors2023」が開催される。この機材展は、印刷機材の総合商社が主催する展示会としては全国屈指の規模と内容を誇り、毎年1月に開催される中部地区恒例の新春行事として定着している。今回のテーマは「VALUE & INNOVATION さらり」。

【ポスター趣意文】

「2023年に光文堂が掲げたテーマは、『VALUE & INNOVATION さらり』です。2019年末から続く新型コロナウイルス感染症の影響により、多くの企業で業績向上が進まない状況が続いていますが、そんな先の見えない混迷の時代を乗り越えるために、私たち一人ひとりが『さらり』と光る存在になることで、輝く未来を自らの手で切り拓いていこう、という想いを込めました。

そして、『さらり』と光る存在になるために必要なものは、ビジネスや社会の有り様が大きく変わる状況において、新たな価値を生み出し、変革を続けていこうという意志。つまり、『VALUE』と『INNOVATION』です。

ポスタービジュアルで表現した『VALUE』と『INNOVATION』を示す2人の女性が手にする光輝く宝石のように、この両輪があればこそ、『さらり』と光る新たな価値を掴むことができ、その先にこそ、輝く企業へと成長を遂げていけるのです。

常に時代を先取りした提案を続ける PrintDoors2023。皆さん一人ひとりが必

ずそれぞれの『VALUE』と『INNOVATION』を見つけることができるはずで

す。ポスターに用いた紅白カラーに因んで、2023年がすべての人にとって、めでたい一年になることを願っています」。

【開催概要】

■会期:2023年1月25日(水)、26日(木)の2日間

■開催時間:25日10:00~17:00、26日9:00~16:00

■会場:名古屋市国際展示場ポートメッセなごや3号館(名古屋市港区金城ふ頭2-2 TEL052-398-1771)

■併催:コラボレーション展

■併催:新春特別セミナー

《後援団体》

愛知県印刷工業組合、岐阜県印刷工業組合、三重県印刷工業組合、日本グラフィックサービス工業会愛知県支部、愛知県製本工業組合、中部グラフィックコミュニケー

ションズ工業組合、愛知県トムソン工業協同組合、東海北陸シーリング印刷協同組合

【新春特別セミナー①】

○日時:1月25日/13:00~14:15

○演題:「インクジェットで産業革命を！」

○講師:大野彰徳氏(大野インクジェットコンサルティング代表)

○内容:世界的視野で考えれば、印刷業界の今後とインクジェット印刷の動向が見える。

【新春特別セミナー②】

○日時:1月26日/11:00~12:15

○演題:「5年後を見据えた経営・営業戦略！」

○講師:片岡廣幸氏(総合商研㈱代表取締役会長)

○内容:競争から共創へ 古いビジネスモデルからの脱却と新たな経営資源の構築を目指して……。

全印工連・CSR認定

第40期ワンスター認定募集中

募集期間2023年1月31日まで

全印工連CSR認定「第40期ワンスター認定」の募集が開始されている。

【募集期間】2022年11月1日~2023年1月31日まで。認定登録は2023年3月の予定。

【申請書類】全印工連CSR認定応募申込書に必要事項を記入し、全印工連あてにFAXで申し込む。応募申込書の到着後、申請書類が送られてくるので、次の①~⑤の申請書類を提出する。①CSR取り組み項目チェックリスト、②法令遵守宣誓書(所定様式)、③納税証明書(税務署が交付した証明書)、④過去3年の行政処分がないことの宣誓書(所定様式)、⑤添付書類(CSR取り組み項目チェックリストで選択した項

目を証明する書類)。

【認定の概要】申請書類①~⑤の提出後は、審査機関のCSR&サステナビリティセンターにおいて書類審査を行ない、外部の有識者で構成する全印工連CSR認定委員会において審査結果をもとに認定が行なわれる。認定取得後は2年ごとに更新審査を行ない、上位認定であるツースター認定の取得もできる。さらに、ツースター認定取得後は最上位認定であるスリースター認定の取得も可能。

▼詳細は、[HP全印工連CSR](#)で検索

編集だより

■令和5年、卯年の新春を迎えました。本年もよろしくお願いたします。厳しい環境がまだまだ続くと思われませんが、景気回復を願いつつ、今年もお役に立つ情報の提供に努めてまいります。

あいの印刷

No.614

令和5年1月10日発行

発行人
編集
発行所
〒461-0001

鳥原久資
組織・共済委員会
愛知県印刷工業組合
名古屋市東区泉一丁目20番12号
メディアージュ愛知1階
TEL (052) 962-5771
FAX (052) 951-0569

◆ホームページアドレス <https://www.ai-in-ko.or.jp/>
◆E-mailアドレス jimukyoku@ai-in-ko.or.jp

美しさ・誠実・挑戦

お客様に企画、デザインを通し、
真の感動を提供出来る様、
常に進化し続ける企業を目指します。

グラフィックデザイン	Graphic design
ウェブデザイン	Web design
セールスプロモーションデザイン	Sales promotion design
エディトリアルデザイン	Editorial design
アドバタイジングデザイン	Advertising design
オンデマンドプリンティング	On-demand printing

adWISE

株式会社 アドワイス

〒451-0031 名古屋市西区城西3丁目21-12 サンシャイン浄心南601

TEL 052-528-1070 FAX 052-528-1071 E-mail: ad-wise@ad-wise.biz http://www.ad-wise.biz/



多言語に対応した
デジタルブックを簡単に作成
手軽に配信・快適に閲覧



MORISAWAは、日本障がい者スポーツ協会を応援しています

多言語ユニバーサル情報配信ツール

MC Catalog+

EMシー カタログ プラス

あらゆる紙媒体をデジタル化し、
スマートフォンやタブレット端末に
手軽に配信するサービスです。

詳しくは

www.morisawa.co.jp

●記載されている会社名・商品はそれぞれ各社の登録商標または商標です。
●本仕様は、予告なく変更する場合があります。

Axuas

印刷用紙は、紙営業本部 TEL (052)220-5511
紙のプロフェッショナルとして
「最適」をご提案いたします。



パッケージは、包材営業部 TEL (052)220-5507
皆様の「包む」を
サポートいたします。

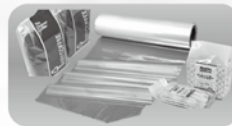

LED 照明は、開発事業部 TEL (052)220-5518
地球に優しい
「LED照明」を中心に省エネ化の
お手伝いをいたします。



株式会社 AXUAS

〒460-0008 名古屋市中区栄一丁目25番35号 <http://www.axuas.jp>

heart

人から人へ心を伝える ハート紙製品



グリーン購入法適合封筒・環境配慮型製品
名刺・封筒・はがき・カード・賞状・カレンダー

デザイン作成・企画提案から印刷・納品までトータルにサポート
官公庁・企業様、ユーザー様など幅広くご利用いただいております

ハート株式会社

URL : www.heart-group.co.jp



封筒フィーダ搭載で連続印刷可能！ imagePRESS 封筒搬送ユニット

- 封筒を補充する際のロスタイムがなくプリンターの性能を最大限に引き出します！
- 軽オフの更新時にご検討ください。



KING キングコーポレーション

CORPORATION
〒460-0002 名古屋市中区丸の内3丁目7番23号
TEL:052-961-7661 FAX:052-961-7662

キング封筒



VALUE & INNOVATION きらり

KOBUNDO

自動給紙カッティングマシン **NEW**
KBD AUTO CTM
オートシーティエム カッティングマシン

紙器加工の試作に、
少量多品種生産に、
PODのカッティングに、
マルチに活躍する新しい
カッティングマシン登場!!



デジタル制御高精度シートカッター
KBD Value Sheeter 1400II

KBD バリュースーター 1400IIは、
最新の先端技術を採用し、
高速で安定した断裁を可能にする
シートカッターです。

新機能!
マーカーセンサー標準搭載で
印刷済ロール紙のカットが可能に!



これならできる 災害時のBCP対策 **NEW**
KBD スカイガレ〜ジII

低コストかつ信頼のクラウドサーバ
[KBD スカイガレ〜ジII]が登場!
災害やウィルス禍など、移動制限で
出社できない、機械が壊れてデータ
消失の危険性がある…
今後に備えて、今はそのような体制を
変える時です。



URLとリンク先サイトを一括確認! **NEW**
KBD QRエビデンサー

KBD QRエビデンサーは、PDFに配置されたQRコードの情報を
読み取り、URLとリンク先のサイトのスクリーンショットを一覧にし
た検査ファイル(PDF)を書き出すソフトウェアです。紙面にレイ
アウトされたQRコードの内容をチェックしたい時に役立ちます。

- 主なレポート機能
- ・QRコードの読取り可否
- ・リンク先のURLとスクリーンショット

フィニッシングソリューション
KBD MOLLシステム
FOLDER/GLUER/INSERTING/TAPING
ポケットホルダー、封筒、ルームキーカードホルダー、
小包パッケージ、CDスリーブなど様々な形状の
パッケージの加工が可能に!



オートフィードダイカッター
KBD DigiNukky500
デジタル印刷のフィニッシングに
最適な新設計の**ダイカッター**
登場!



株式会社 光文堂

本店/〒460-0022 名古屋市中区金山二丁目15番18号 TEL 052(331)4111(代)
支社/東京 支店/東北・静岡・大阪・金沢・北九州・福岡 営業所/北海道・青森
山形・千葉・山梨・沼津・浜松・岐阜・福井・富山・京都・山口・大分・熊本・沖縄